



EKOBIT

Lesklá
páska

Samolepící těsnící páska chráněná hliníkovou fólií

POPIS

EKOBIT je bitumenová samolepící hydroizolační páska chráněná kovovou fólií z hliníku, přírodního nebo barevného, vyztužený polyesterovou vrstvou. EKOBIT je vysoce přilnavý ke všem běžným stavebním materiálům. Lepící bitumenová směs je chráněná až do použití silikonovým uvolňovacím filmem.

POUŽITÍ

- Pro ochranu : kovu, plastu, azbestocementu, střech a krytin obecně.
- Pro těsnění : rámy a světlíky, parapety, sklo a plast
- K opravám: dlaždic, okapů, kovových trubek, plechů nebo azbestocementových střech.

ROZMĚRY A BALENÍ

Standardní délka: 10 m *.
Standardní tloušťka: 1.5 mm *.
Standardní šířky : 5/7.5/10/15/20/22.5/30/45/50/100 cm *.
Jiné šířky, délky a tloušťky jsou k dispozici na vyžádání.
Role jsou baleny jednotlivě ve smršťovací fólii, umístěné v krabicích a zabalené na paletách.

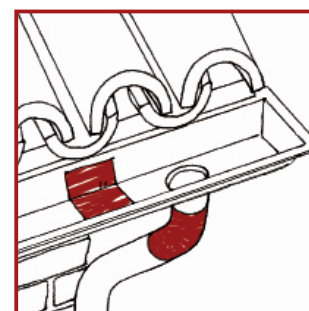
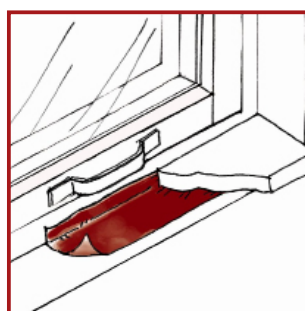
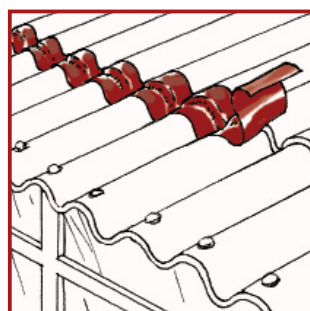
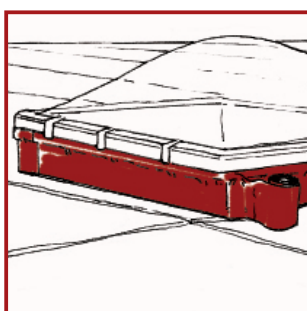



CHARAKTERISTIKA	HODNOTY	TEST
Celková tloušťka	1.5 mm *	-
Pevnost v tahu CD/CMD	185 N/50 mm 200 N/50 mm	EN 12311-1
Průtažnost CD/CMD	10 % 20 %	EN 12311-1
U.V. Resistance	Resistente	NFT 30018
Teplota při aplikaci	+ 5 °C / + 45 °C	-
Provozní teplota	- 40 °C / + 80 °C	-

ZPRÁVA ZKOUŠKY

Klasifikace pro přepravu : Nedefinováno

Reakce na oheň : E (EN 13501 - I)

Celkové emise těkavých organických sloučenin (TVOC): 8 µg/m³ (ISO 16000-6)

PŘÍPRAVA POVRCHU

EKOBIT příleha je kompatibilní s většinou stavebního materiálu.

K instalaci pásek EKOBIT není potřeba žádné speciální nářadí pouze ostrý nůž a lisovací váleček.

Plochy, na které se mají instalovat pásy EKOBIT, musí být suché a kompaktní, čisté a bez nečistot.

Pokud je povrch instalace porézni, musí se základní nátěr nanášet v množství +/- 250 gr/m².

Použití Primeru je vhodné v každém případě a je potřeba dodržovat pokyny výrobce.

Nesprávné použití Primeru může ovlivnit účinnost pásky.

SKLADOVÁNÍ

Kvalita a vlastnosti materiálů zůstávají nezměněny po delší době.

Doporučuje se však použít produkt do 12 měsíců od data výroby.

Produkt musí být skladován v originálním a neotevřeném stavu, balení uložte na suchém a dobře větraném místě při teplotě + 5 °C and + 40 °C.

Skladování při teplotě nad 50 °C může dojít k uvolnění jednotlivých vrstev produktu.

Produkt není ovlivněn mrazem.

APLIKACE

Připravte povrch a postupujte následovně :

- Vyberte nejvhodnější šířku a kovovou povrchovou úpravu pásky EKOBIT;
 - Odmotávejte pásku EKOBIT dokud nedosáhnete požadované délky
 - Odstraňte silikonovou uvolňovací fólii, která zakrývá lepidlo a umístěte pásku EKOBIT;
 - Přitlačte válečkem nebo látkovou podložkou.
- Na překrytí spoje je potřeba alespoň 5 cm pásky.



Materiály nejsou nebezpečné pro běžné použití a při použití kvalifikovanými osobami. Uchovávejte mimo dosah dětí. Výrobce omezuje svou odpovědnost na použití a aplikaci popsané v tomto dokumentu. Bitumen a butyl těsnění jsou deformovatelné plastové výrobky. Nepoužívejte produkty mimo permanentní upevnění nebo v aplikacích nosného ložiska mechanického upevnění. Bitumenová a butylová lepidla jsou citlivá na rozpouštědla. Uživatel by měl před použitím zkontrolovat kompatibilitu výrobku s povrchem z hlediska adheze, chemické kompatibility a stálosti teplotního rozsahu při aplikaci. Údaje uvedené na této příbalové informaci o výrobku se mohou změnit v rámci definovaných rozsahů kvůli vlastnostem produktu a jeho výrobního procesu. Další informace najdete na www.isoltemagroup.com

Isoltema®Group

Via G. Perticari 6/8
47035 Gambettola (FC), Italy
ph. +39 0547 54240
fax +39 0547 54242
www.isoltemagroup.com